

SMART & BÆRBAR DÆKINFLATOR

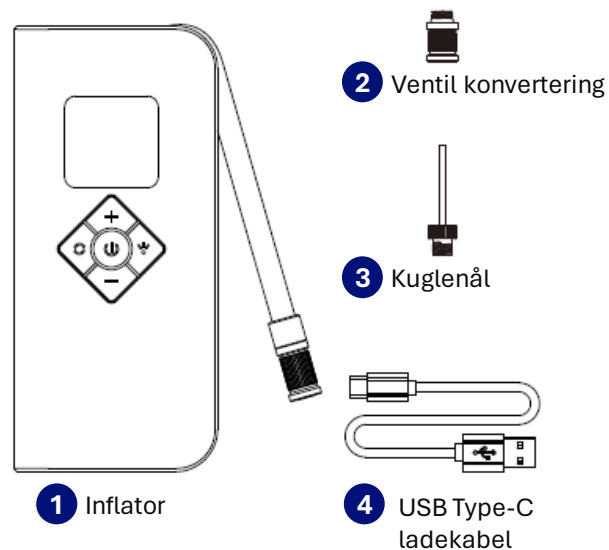

BRUGERMANUAL MODEL A13



1. Pakke Liste

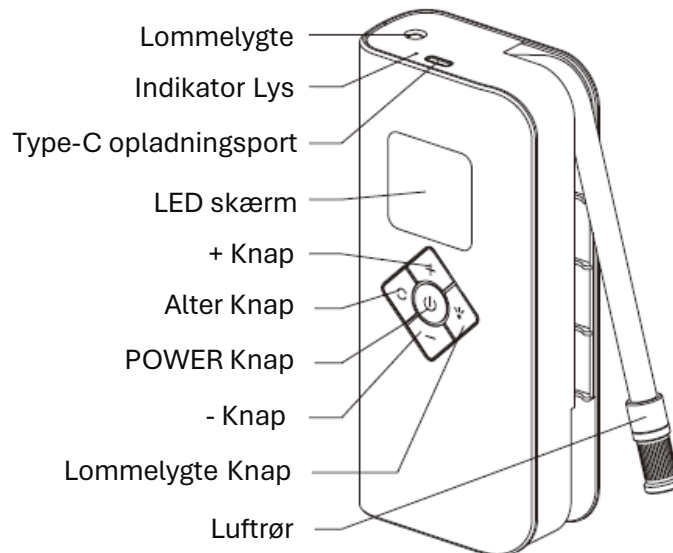

2. Detaljer



3. Om knapper

	Kort tryk	Langt tryk
	Start/Stop oppustning	Tænd/sluk for strømmen
	Tænd/sluk lommelygten (Tænd)	Tænd/sluk lommelygten (Sluk)
+	Øg trykket	Hurtig stigning
-	Reducer trykket	Hurtig reduktion
	Skift arbejdstilstand	Skift enhed

4. Operation

Opstart: Tryk længe på tænd/sluk-knappen, indtil skærmen lyser for at tænde for strømmen. Skærmen viser det aktuelle tryk.

Vælg tilstand: Tryk på Alter-knappen for at skifte mellem 4 brugstilstande; Cykel, Motorcykel, Bil og Basketball. Inflatoren husker din tidligere indstilling i hver tilstand.

Indstil måltryk: Tryk længe på Alter-knappen for at skifte mellem enhederne PSA og BAR. Brug knapperne + og - til at justere det forudindstillede lufttryk. Skærmen vil blinke to gange, når du stopper indstillingen, derefter vil den vise det aktuelle lufttryk.

Oppustning: Tryk på tænd/sluk-knappen for at starte oppumpningen. Tryk igen for at pause/fortsætte. Den stopper automatisk, når måltrykket er nået.

Sluk: Tryk længe på tænd/sluk-knappen for at slukke, ellers lukker den automatisk efter 1 minuts inaktivitet.

Lommelygte: Tryk på lommelygteknappen for at tænde/slukke lommelygten, når skærmen er tændt. Tryk længe på lommelygteknappen for at tænde/slukke for lommelygten, når skærmen er slukket.







5. Forudindstillede knapper

Mode	Standard værdi	Trykområde	Gem sidste indstilling
 Cykel	45 PSI	3-150 PSI	Ja
 Motorcykel	30 PSI	3-150 PSI	Ja
 Bil	35 PSI	3-150 PSI	Ja
 Basketball	8 PSI	3-150 PSI	Ja



Sørg for, at du indstiller det passende måltryk for din specifikke gummibåd. Forkerte trykindstillinger kan forårsage personskade, ejendomsskade eller påvirke pumpens ydeevne negativt.

6. Montering af ventiler

Inflator Interface			
Ventil Type	 Schrader Ventil	 Presta Ventil	 Bold

7. Genoplading

1. Genoplad inflatoren helt ved hjælp af et Type-C-opladningskabel, især efter lang tids inaktivitet.
2. Opladningsindikatoren lyser rødt under opladningen og bliver grøn, når batteriet er fuldt opladet.
3. Genoplad inflatoren mindst en gang hver tredje måned, selv når den ikke er i brug for at undgå batteriskader.

8. Forholdsregler

1. Inflatoren kan blive varm efter at have arbejdet i mere end 1 minut. Undgå at røre ved den varme del af røret.
2. Efterse inflatoren før brug. Brug ikke, hvis du finder problemer.
3. Hvis der opstår unormale lyde eller for høje temperaturer under oppustning, skal du straks stoppe med at bruge pumpen.
4. Sørg for korrekt luftstrøm under oppustning.
5. Inflatorens kompressor kan producere elektriske parker. Hold det væk fra brændbare eller eksplosive materialer.
6. Bliv i området, mens det er i drift for at undgå ulykker.
7. Efter længere tids brug bliver inflatoren og luftslangen varme. Lad det køle af, før du bruger det igen.
8. Undgå eksponering for snavs, vand og stødskaader.
9. Brug ikke skrappe kemikalier, rengøringsmidler eller rengøringsmidler under rengøring.
10. Opbevar inflatoren i et tempereret, tørt miljø.
11. Børn bør ikke bruge inflatoren. Hold det uden for deres rækkevidde.
12. Ret ikke luftstrømmen ind i mund, ører, øjne eller andre følsomme områder på mennesker eller dyr.
13. Brug ikke inflatoren, mens den oplades.

9. Specifikation

Størrelse	160.5x73.5x38.5mm
Vægt	410g
Arbejdsspænding/strøm	7.4V 1-6A
Batteri	2000mAh 7.4V 14.8Wh
Opladningstilstand	Type-C
Lade tid	2 Timer
Maksimalt oppustningstryk	150 PSI & 10.3 BAR
Driftstemperatur	-10°C ~ +60°C



Made in China