



eFOLDi®



eFOLDi - Uživatelská příručka

Model: Explorer (MK1.5)



SunTech UK Ltd

Koupeno od:

Datum nákupu:

Sériové číslo:

Podívejte se prosím na obrázek znázorňující umístění sériové číslo.



Obsah

1	Vítejte	2
2	Podmínky a prohlášení	3
3	Přehled o produktu	6
4	Komponenty	7
5	Bezpečnostní pokyny	10
6	Návod ke složení	14
7	Jízda na skútru	25
8	Informace o baterii a nabíjení	28
9	Kontrola a údržba	32
10	Technická specifikace	33
11	Příloha	34

Vítejte

Děkujeme, že jste si jako řešení mobility vybrali produkt eFOLDi.

Jsem Sumi Wang, zakladatelka společnosti SunTech UK, a ráda bych vás přivítala v rodině uživatelů eFOLDi.

Společnost SunTech UK vyrábí řadu asistenčních technologií, které vám pomohou vytěžit ze života maximum. Naším posláním je poskytnout našim zákazníkům svobodu, přátelství a zábavu díky řadě snadno použitelných, pohodlných a špičkových řešení mobility.

Váš eFOLDi byl vyroben podle nejvyšších standardů a jeho kvalita byla před dodáním zkontrolována našimi vlastními předprodejními techniky, abyste získali výrobek, který vám poskytne mnoho let svobody a zábavy se spolehlivým servisem.

Před prvním použitím eFOLDi věnujte prosím čas přečtení uživatelské příručky a dodaných dokumentů, což vám pomůže výrobku porozumět a mít z vašeho nového výrobku (výrobků) eFOLDi maximální požitek a bezpečnost. S funkcemi zařízení eFOLDi se po troše praxe rychle seznámíte.

Společnost SunTech UK je hrdá na své vysoce kvalitní výrobky a zákaznickou podporu, proto nezapomeňte zaregistrovat svůj výrobek (výrobky) na adrese: <https://efoldi.com/register-warranty>.

Registrace vám může pomoci v případě jakýchkoli případných potíží v budoucnu. Jsem si jistá, že se pro vás eFOLDi stane spolehlivým přítelem a společníkem, a děkuji vám za váš nákup a důvěru v naše produkty.

S úctou,



Sumi Wang

Podmínky a prohlášení

Pojmy "my", "nás", "naše", "SunTech UK" a "SunTech UK Ltd" znamenají SunTech UK Limited, což je společnost s ručením omezeným registrovaná ve Spojeném království, zapsaná u Companies House pod číslem 06906908. Pojem "webová stránka" znamená webovou stránku dostupnou online na www.efoldi.com. Pojmy "vy", "váš", "uživatel" a "jezdec" se rozumí osoba, která eFOLDi používá, včetně jiných osob, které s eFOLDi manipulují jménem uživatele, což zahrnuje obecnou manipulaci, údržbu, opravy atd.

DOHODA S KUPUJÍCÍM

Převzetím dodávky tohoto eFOLDi se zavazujete, že nebudete měnit, upravovat nebo modifikovat tento eFOLDi a/nebo jakékoli díly dodané s ním nebo následně pro něj, a/nebo činit nefunkčními nebo nebezpečnými jakékoli kryty, štíty nebo jiné bezpečnostní prvky tohoto výrobku; neodmítnete nebo nezanedbáte instalaci veškerých dodatečných sad, které může společnost SunTech UK Ltd čas od času poskytnout za účelem zvýšení a/nebo zachování bezpečného používání tohoto výrobku. Souhlasíte také s tím, že přijmete a budete dodržovat podmínky obsažené v tomto dokumentu, které mohou být čas od času revidovány a aktualizovány na našich webových stránkách, a to s okamžitou platností. Používáním eFOLDi a/nebo příslušenství a/nebo součástí dodávaných s eFOLDi a/nebo pro eFOLDi uživatel potvrzuje, že se seznámil s informacemi o použití a omezeních výrobku (výrobků) bez výjimek. To neznamená zřeknutí se jakýchkoli předpokládaných záruk, které zákazníkovi přísluší, jak je stanoveno zákonem.

Záruky budou neplatné a společnost SunTech UK Ltd nepřevzme žádnou odpovědnost za jakékoli zneužití produktů, ať už částečné nebo úplně, uživatelem a/nebo jakoukoli neoprávněnou osobou, což může zahrnovat (mimo jiné) nedodržení všech zákonných požadavků a pokynů uživatelem (uživateli), ať už je vozidlo používáno nebo má být používáno kdekoli a/nebo jakkoli, nedostatečná a/nebo nevhodná údržba, údržba (kromě běžné údržby uživatelem popsané v této příručce) prováděná osobou, která k tomu nemá oprávnění, neschválené opravy, neoprávněná demontáž vozidla a/nebo jeho

součástí, včetně (ale nejen) akumulátoru (akumulátorů) a ovladačů, neschválené úpravy nebo změny, nezajištění přesného a úplného dodržování správných postupů při skládání a rozkládání, poškození nebo zranění, ať už bylo způsobeno jakkoli, nedodržení všech přiměřených a vhodných bezpečnostních opatření za všech okolností, používání vozidla a/nebo jeho součástí a/nebo příslušenství více než jednou osobou najednou, používání jakémukoli soutěžním sportu, závodu, kaskadérským trikům, skokům nebo jiným podobným činnostem.

Naše odpovědnost a odpovědnost našich dodavatelů vůči vám nebo třetím stranám je za všech okolností omezena na náklady uživatele na příslušné zakoupené produkty. Produkty, které splňují podmínky pro vrácení uvedené zásadách pro vrácení zboží, najdete na webových stránkách online na adrese www.efoldi.com/return-policy.

Informace v této uživatelské příručce se mohou změnit bez předchozího upozornění. Nejnovější aktualizace a informace najdete na našich webových stránkách na adrese: www.efoldi.com.



SKÚTR NESMĚJÍ POUŽÍVAT:

Osoby, které NEDOKÁŽOU:

- Složit nebo rozložit zařízení oběma rukama*;
- Přemístit se na sedadlo* a během jízdy zůstat po celou dobu bez pomoci ve vzpřímené poloze vsedě;
- Položte nohy na Lite.
- Všechny ovládací prvky používejte plně a v souladu s jejich určením;
- Zatačejte úplně a vhodně pokaždé a za všech podmínek;
- Udržujte si odpovídající povědomí o všech relevantních okolnostech každé cesty a podle potřeby podnikejte příslušné kroky, abyste zabránili nehodě;
- Zvedněte úplně nebo zčásti v závislosti na potřebách uživatele*.

*Pokud není doprovázen osobou dostatečně schopnou a způsobilou k provedení tohoto úkolu.

SHODA VÝROBKU:

Bezpečnost:	EN12184 a ISO 7176-15
EMC	ISO7176-21
Řízení rizik:	ISO14971
Evropské zdravotnické prostředky	SMĚRNICE RADY 93/42/EHS

EXPEDICE A DODÁNÍ:

Zkontrolujte si podle objednávky nebo faktury, zda je dodávka kompletní, protože některé komponenty mohou být zabaleny jednotlivě. Pokud neobdržíte kompletní zásilku, neprodleně nás kontaktujte. Pokud během přepravy došlo k poškození obalu nebo obsahu, obraťte se na doručovací společnost.

Přehled o produktu

Model eFOLDi Explorer (MK1.5) je špičkovým produktem společnosti SunTech Ltd. UK, který lze nalézt na trhu, s hmotností pouhých 19 kg, s baterií a maximální rychlostí 13 km/h, který lze legálně používat na silnicích ve Velké Británii. Úžasné snadno se sestavuje a skládá a plně vyhovuje požadavkům leteckých společností. Skútr Explorer (MK1.5) je dokonalým společníkem na cesty doma i v zahraničí.



(a) Režim skladování



(b) Režim křesla



(c) Režim kufru



(d) Režim skútru

Model: Explorer (MK1.5)

Komponenty

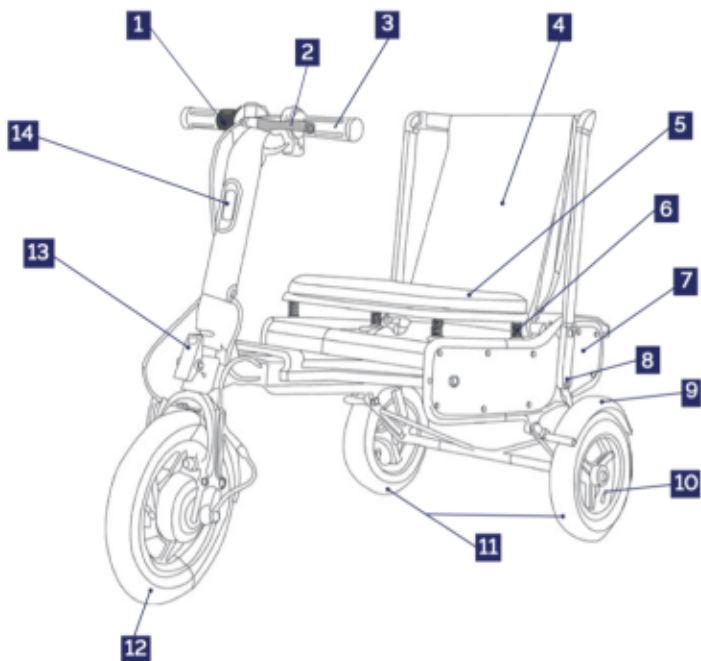

1	Otočný ovladač	2	Páka ruční brzdy
3	Rídítka	4	Opěradlo
5	Sedadlo	6	Pružina odpružení
7	Boční panel z PVC	8	Rám opěradla
9	Blatník	10	Ventilek pneumatiky
11	10" zadní kolo	12	Motor předního kola
13	Západka A	14	Přední světlomet

Komponenty modelu: Explorer (MK1.5)

Ovládání na řídítkách

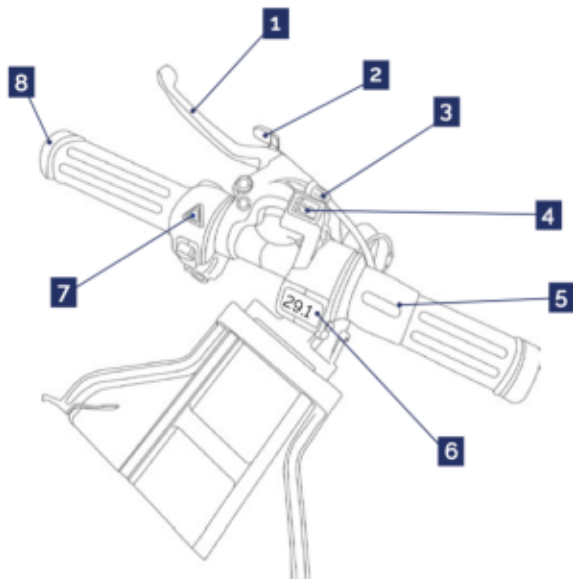

1	Páka ruční brzdy
2*	Zámek brzdy (parkovací)
3	Seřizovač brzd
4**	Přepínač rychlosti/couvání
5	Otočný ovladač rychlosti
6***	Zobrazení napětí baterie
7	Spínač výstražného světla
8	Blinkr

Model Explorer (MK1.5) - ovládání

UPOZORNĚNÍ:

* Před zapnutím brzdy úplně zatáhněte za brzdovou páčku, NESKLÁDEJTE skútr se zapnutým zámek brzdy.

** Přepínač rychlosti:

I - Režim chodník (6.5 km/h) O - Couvání II - režim silnice (13 km/h)

*** Zobrazení napětí baterie:

29 = plná 24 a méně = je potřeba nabit (Číslo se mění v závislosti na terénu).

Prostor baterie

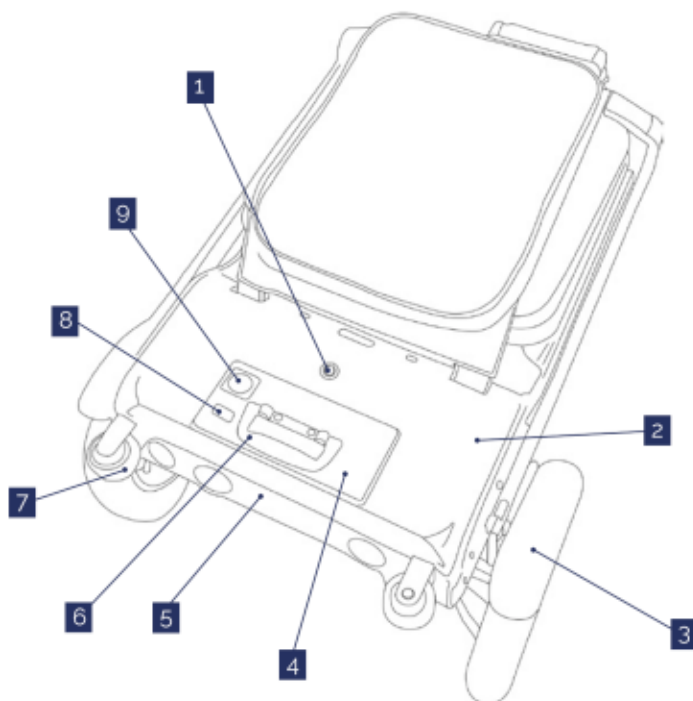

1	Zámek baterie	2	Skříň baterie
3	Zadní blatník	4	Akumulátor
5	Panel zadního osvětlení	6	Madlo baterie
7	Kufrová kolečka	8	USB zásuvka 5V/1A
9	Nabíjecí zdířka		

Prostor baterie, model: Explorer (MK1.5)

Bezpečnostní pokyny



Upozornění

- Je odpovědností uživatele si před použitím zařízení eFOLDi přečíst příručku a dodané dokumenty a řídit se všemi doporučeními v nich obsaženými, plně dodržovat všechny místní zákony své země a lokality a používat zařízení eFOLDi s náležitou opatrností a s ohledem na ostatní účastníky silničního provozu a chodce.
- Systém eFOLDi se jednoduše používá, ale jeho skládací mechanismus může při nevhodném použití a manipulaci bez náležité opatrnosti a pečlivosti způsobit vážné zranění. Abyste předešli riziku poranění, zajistěte, aby ruce, prsty, šperky, oděv ani jiné předměty nezasahovaly do skládacího mechanismu nebo pohyblivých částí zařízení eFOLDi, a než začnete zařízení eFOLDi používat, pečlivě si prostudujte příručku.
- Doporučujeme, aby se uživatel před odchodem ven seznámil s postupem skládání a rozkládání. Uživatel by se měl také seznámit s ovládáním a manipulací e skútrek v bezpečném prostoru mimo dosah překážek a jiných chodců nebo účastníků silničního provozu.
- Uživatelům eFOLDi doporučujeme při používání skútru nosit vhodné oblečení, které by mělo zahrnovat schválenou přilbu, pevnou obuv, vhodné rukavice a ochranný oděv s vysokou viditelností jako bezpečnostní opatření.
- Před prvním použitím baterii (baterie) plně nabijte a dodržujte pokyny uvedené v této příručce. Tím prodloužíte životnost baterie.
- Váš eFOLDi by měl stát na hlavních zadních kolech a kufrových kolečkách pouze na rovném a stabilním povrchu.

UPOZORNĚNÍ:

Při jízdě rychlostí vyšší než pomalá chůze nezapomeňte před odbočením zpomalit.

NEJEZDĚTE po hrubém, dlážděném, bahnitém nebo šterkovém povrchu. Skútr eFOLDi je určen pouze pro hladké a pevné chodníky, silnice a peší zóny.

Brzdná dráha na svahu může být výrazně delší než na rovném povrchu; teplota povrchu skútru se může zvýšit, pokud je vystaven vnějším zdrojům tepla (např. slunečnímu světlu).

K obrubníkům (o maximální výšce 4 cm) najíždějte opatrně a v pravém úhlu a přejíždějte je pomalu.

Každé vozidlo může být nebezpečné jak pro řidiče, tak pro ostatní účastníky silničního provozu a chodce.

Vždy jezděte/řídte zodpovědně, ohleduplně a s patřičnou opatrností vůči ostatním.



Skútr eFOLDi **NENÍ** hračka a není doporučen osobám mladším 14 let. Nedovolte dětem, aby si e skútre hrály nebo na něm jezdily. Vnitřní skládací mechanismus může způsobit zranění malých rukou.

Při skládání a rozkládání skútru eFOLDi **NESPĚCHEJTE**.

V žádném případě nevkládejte ruce do hlavního rámu skútru, zejména v posledním kroku skládání. Důvodem je, že vám ruce a prsty mohou uvíznout v pákách a čepech a může dojít k vážným zraněním.

Na skútru eFOLDi **NEPŘEPRAVUJTE** cestující. Převaha cestujících na eFOLDi může ovlivnit těžiště a vést k převrácení nebo pádu.

Při rozkládání/skládání eFOLDi dbejte na to, aby:

- Skútr ležel na rovné podlaze nebo povrchu.
- Byl hlavní spínač vypnutý.
- Všechny čepy západky byly řádně zajištěny na svém místě, jak je uvedeno v pokynech a znázorněno na obrázcích.
- Zámek brzd byl vypnutý.

Bezpečnostní kontrola před použitím:

Důrazně doporučujeme, abyste před každým použitím provedli bezpečnostní kontrolu a ujistili se, že eFOLDi funguje bez problémů a bezpečně.

- Zkontrolujte správné nahuštění pneumatik. Udržujte, ale nepřekračujte tlak v pneumatikách doporučený výrobcem, který je uveden na pneumatikách.
- Zkontrolujte všechny elektrické konektory. Zkontrolujte, zda jsou pevně zapojené a nejsou zkorodované.
- Zkontrolujte a otestujte brzdový systém.
- Často kontrolujte, zda nejsou uvolněné spojovací a upevňovací prvky a další součásti.

ELEKTROMAGNETICKÁ KOMPATIBILITA (EMC)

Rušení ze zdrojů rádiových vln, jako jsou rozhlasové stanice, televizní stanice, obousměrné vysílačky nebo mobilní telefony, může způsobit, že skútr uvolní brzdy, pohybuje se sám nebo se pohybuje nechtěným směrem. Může také trvale poškodit řídicí systém skútru.

Intenzitu rušivé elektromagnetické energie lze měřit ve voltech na metr (V/m). Každý skútr dokáže odolávat elektromagnetickému rušení určité intenzity. Tato hodnota se nazývá "úroveň odolnosti proti elektromagnetickému rušení". Čím vyšší úroveň, tím lepší ochrana proti elektromagnetickému rušení. V současné době má skútr eFOLDi úroveň odolnosti nejméně 20 V/m, což poskytuje užitečnou ochranu před běžnými zdroji elektromagnetického rušení.

Zdroje vyzařovaného elektromagnetického rušení lze obecně rozdělit do tří kategorií: 1) Ruční přenosné vysílače (obvykle s anténou namontovanou na zařízení) 2) Mobilní vysílače středního dosahu, -jako jsou vysílače používané v policejních a hasičských vozech, sanitkách a taxicích (obvykle s anténou namontovanou na vozidle) 3) Vysílače a přenašeče s dlouhým dosahem, jako jsou komerční vysílače (anténní věže pro rozhlasové a televizní vysílání) a amatérské (HAM) vysílačky.

Ostatní typy ručních zařízení, jako jsou bezdrátové telefony, laptopy, AM/FM rádia, televizory a malé spotřebiče, například elektrické holicí strojky a vysoušeče vlasů, obvykle problémy s elektromagnetickým rušením nezpůsobují.

Návod ke složení

Režim skládání: z kufru na skútr



Prostudujte si návod a ilustrace, abyste se seznámili s postupy skládání, a pracujte současně pouze s jednou pohyblivou částí.

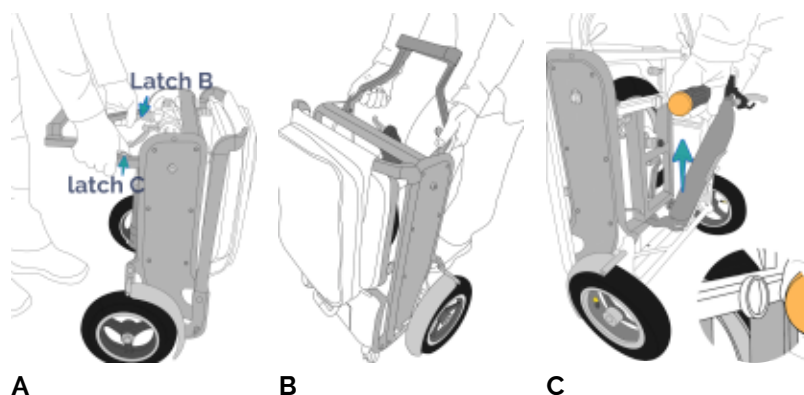

A Postavte skútr do svislé polohy a uvolněte přenášečí rukojeť stlačením západky B a C.

B Opatrně otočte přenášečí rukojeť do svislé polohy.

C Jemným tlakem a/nebo otáčivým pohybem vytáhněte ovládací tyč směrem k sobě, abyste ji uvolnili z magnetické západky, která ji drží.



V žádném případě **NEVKLÁDEJTE** ruce do hlavního rámu skútru během každého procesu skládání. Důvodem je, že vám ruce a prsty mohou uvíznout v pákách a čepech a může dojít k vážným zraněním.

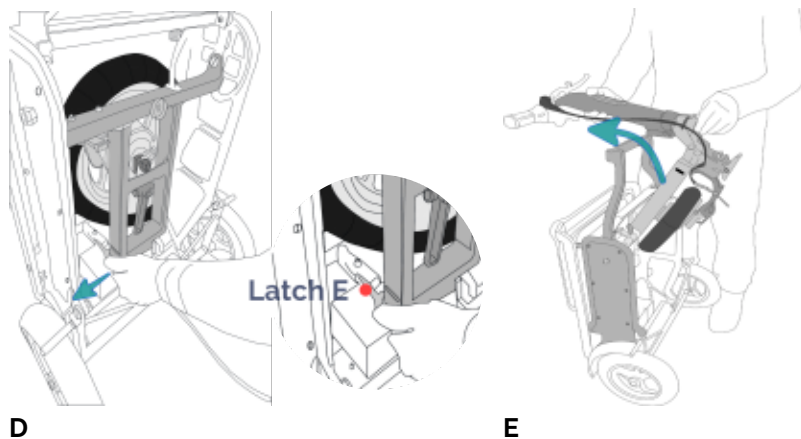

D Jednou rukou držte říditka/sloupek řízení a jemně je přitlačte k rámu a přitom uvolněte západku E.

E Vytáhněte rukojeť/sloupek řízení nahoru a přes přenášečí rukojeť.

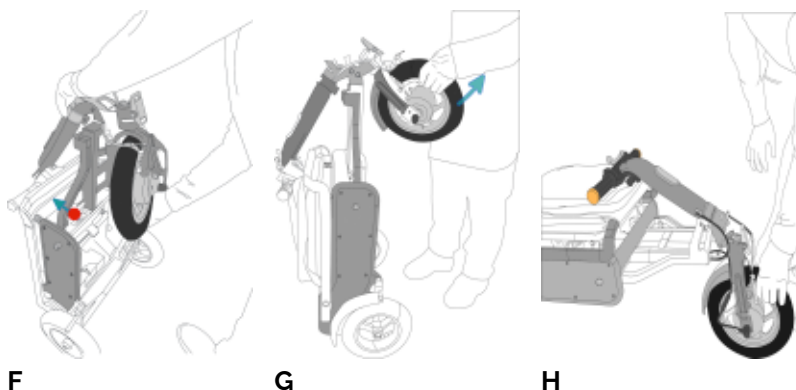

F Zatlačte na řídítka/sloupek řízení, dokud neuslyšíte zaklapnutí západky D.

G Mírným tlakem uvolněte přední kolo z magnetické západky a otáčejte jím na jednu stranu.

H Spusťte eFOLDi do vodorovné polohy.

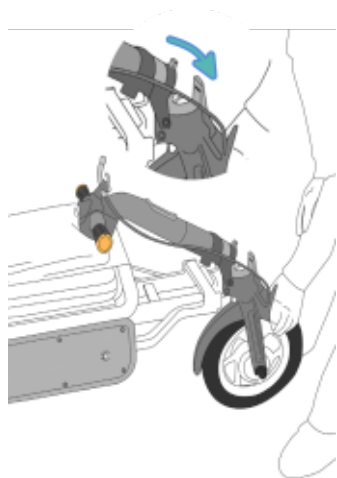

I



J

I Ve vodorovné poloze táhněte řídítka/sloupek řízení vzhůru, dokud neuslyšíte zacvaknutí západky A.

Všimněte si, že sloupek řízení má drážku k zarovnání s předním kolem.

J Zkontrolujte, zda je západka A bezpečně zajištěna.

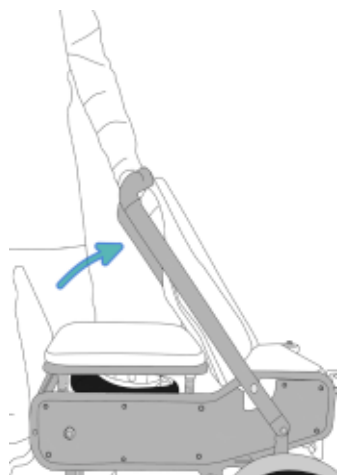

K

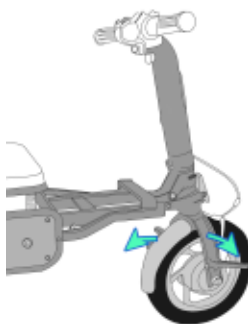

L

K Postavte rám opěradla do svislé polohy.

L Vysuňte stupačky z předního kola a skútr je připraven k jízdě.



Režim skládání: ze skútru na kufr



Prostudujte si návod a ilustrace, abyste se seznámili s postupy skládání, a pracujte současně pouze s jednou pohyblivou částí.

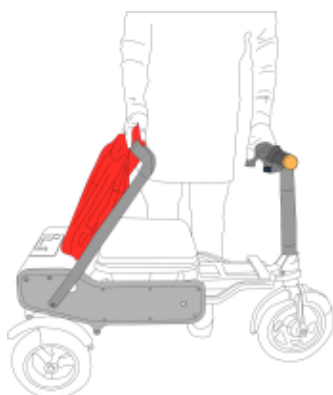

A



B

A Sklopte opěradlo do vodorovné rovné polohy proti sedáku.

B Stisknutím západky A uvolníte řídítka/sloupek řízení, podepřete přitom sloupek řízení a zkontrolujte, zda že je uvolněn zámek brzdy.



V žádném případě **NEVKLÁDEJTE** ruce do hlavního rámu skútru během každého procesu skládání. Důvodem je, že vám ruce a prsty mohou uvíznout v pákách a čepech a může dojít k vážným zraněním.

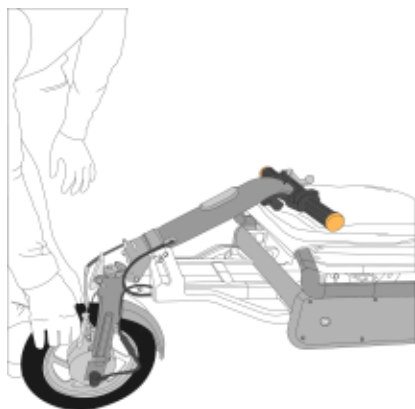

C



D

C Položte sloupek řízení naplocho tak, aby se řídítka opírala o sedák.

D Zvedněte skútr do svislé polohy a držte přitom přední kolo.



E

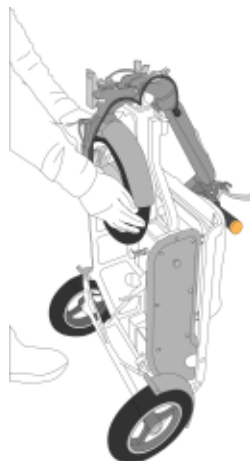

F

E Otočte přední kolo tak, aby leželo naplocho na madlové části rámu.

F Kolečko se uzamkne magnetickou západkou. Zkontrolujte, zda se kolo nepohybuje.

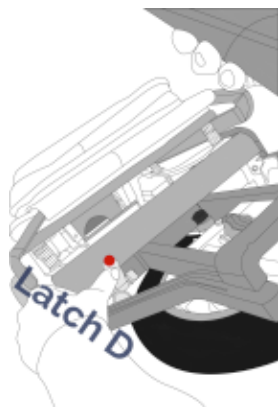

G

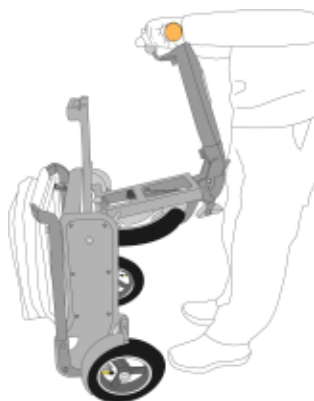

H

G Držte sloupek řízení a stiskněte západku D, čímž se uvolní přední část rámu. Netlačte na západku D, pokud nadržíte sloupek řízení.

H Spusťte řídítka/sloupek řízení a sestavu předního kola tak, aby přiléhaly k hlavní části skútru.

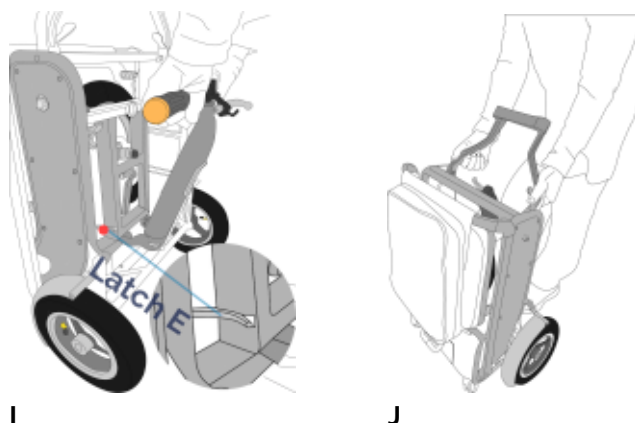

I Zatlačte složené přední kolo a řídítka/sloupek řízení směrem ke skútru, dokud neuslyšíte cvaknutí západky E, která sestavu uzamkne do správné polohy. Zatlačte řídítka dovnitř, dokud neucítíte, že je magnetická západka zajistila ve správné poloze.

J Nakonec sklopte přenášeční rukojeť stisknutím západek "B" a "C" a otáčejte přenášeční rukojeť směrem dolů, dokud nebude sklopena naplocho ke skútru.



Režim skládání: z kufru na křeslo



Prostudujte si návod a ilustrace, abyste se seznámili s postupy skládání, a pracujte současně pouze s jednou pohyblivou částí.



K



L

K Stisknutím západek B a C uvolněte přenášeč a vytáhněte ji ven, dokud nebude ve vodorovné poloze.

L Skútr položte do vodorovné polohy a opřete jej o zadní kolečka a přenášeč. Nakonec vytáhněte rám opěradla do svislé polohy.



Jízda na skútru

Bezpečnostní kontrola před použitím:

Při jízdě s eFOLDi zvolte trasu s dobrým povrchem. Skútr eFOLDi je určeno k jízdě po hladkém rovném povrchu. Nerovnoměrné zpevněné silnice nebo chodníky, výmoly a další nebezpečí snižují životnost skútru a vaši bezpečnost. Nejezděte po strmých silnicích nebo cestách s příliš velkým sklonem. Bezprostředně před zahájením stoupání je pro schopnost jízdy do svahu rozhodující zbývající nabití baterie. Odchylna od vodorovné plochy by neměla překročit 1:6 (sklon 9,5 stupňů). Při každém stoupání je třeba vzít v úvahu mnoho faktorů, mezi které patří: tlak a stav pneumatik, stav povrchu (pokud je mokrá, zledovatělý nebo kluzký, a to včetně listí a/nebo jiných nečistot, nedoporučujeme jízdu po svahu), nabití baterie a hmotnost uživatele, to vše ovlivňuje výkon.

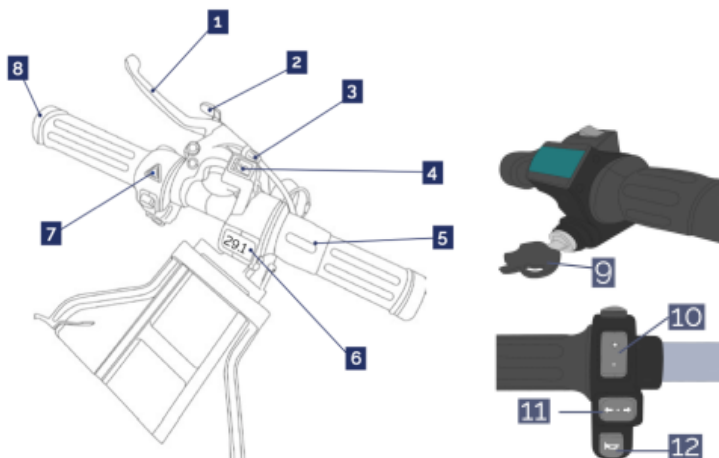

1	Páka ruční brzdy
2	Zámek brzdy (parkovací zámek)
3	Seřizovač brzd
4	Přepínač rychlosti/couvání
5	Otočný ovladač rychlosti
6	Zobrazení napětí baterie
7	Spínač výstražného světla
8	Blinkr
9	Klíček zapalování
10	Spínač předního světlometu
11	Spínač blinkru
12	Klakson

Model: Explorer (MK1.5) - ovládání

- Spínač zapalování (9) K zapnutí skútru je třeba otočit klíčkem ve směru hodinových ručiček z polohy 9 na 11 hodin.
- Výstražné světlo (7) Při zapnutém zapalování se po stisknutí trojúhelníkového tlačítka ozve nepřerušovaný zvukový signál.
- Brzdová páka (1) Po stisknutí brzdové páky se přeruší napájení motoru a rozsvítí se brzdová světla.
- Zámek brzdy (2) Funguje tak, že zatáhnete za brzdovou páku a za zámek brzdy směrem dovnitř. Při jeho aktivaci dojde k přerušení napájení. K uvolnění zámku brzdy zatáhnete za brzdovou páku směrem k sobě.
- Seřizovač brzd (3) Tento malý kroužek se nachází mírně vlevo od brzdové páky/napínacího lanka brzdy. Otáčením proti/po směru hodinových ručiček zvýšíte/snížíte napětí brzdového lanka podle svého stylu jízdy.
- Přepínač rychlosti/reverzace (4) Volič jízdních režimů má tři polohy k ovládání maximální rychlosti a směru.
 - I - Režim chodník - Maximální rychlost (6.5 km/h)
 - O - Couvání - pomalá rychlost (blikají výstražné kontrolky a vydává se varovný signál)
 - II- Režim silnice - maximální rychlost (13 km/h)
- Otočný ovladač rychlosti (5) Otáčením vnitřního kroužku ovládáte výkon pro jízdu vpřed nebo vzad.
- Displej napětí (6) Zobrazuje úroveň nabití baterie. Pokud napětí klesne na 24 V, nabijte baterii.
- Spínač předního světlometu (10) Nachází se vlevo uprostřed ovládacího panelu a ovládá přední a zadní výstražná světla.
- Blinkr (11) Spínač se nachází v levé střední části ovládacího pan-

elu pod spínačem světlometů a zapíná pravý nebo levý ukazatel směru jízdy (vpředu a vzadu).

- Klakson (12) Je umístěn pod spínačem blinkru a spustí zvukový signál.



Před každým použitím proveďte bezpečnostní kontrolu - viz část Bezpečnostní pokyny.

Provoz skútru

- Startování - Vložte klíč do spínače zapalování a otočte jím po směru hodinových ručiček od 9 do 11 hodin.
- Výběr rychlosti - Stisknutím tlačítka Rychlost/Couvání zvolte správný převodový stupeň.
 - I - Režim chodník - Maximální rychlost (6.5 km/h)
 - O - Couvání - pomalá rychlost (blikají výstražné kontrolky a vydává se varovný signál)
 - II- Režim silnice - maximální rychlost (13 km/h)
- Jízda - Otočením vnitřního kroužku ovladače se skútr rozjede dopředu nebo dozadu.
- Zastavení - Zastavte skútr stisknutím brzdové páky.

VAROVÁNÍ:

Při jízdě rychlostí vyšší než pomalá chůze nezapomeňte před odbočením zpomalit.

Brzdná dráha na svahu může být výrazně delší než na rovném povrchu; teplota povrchu skútru se může zvýšit, pokud je vystaven vnějším zdrojům tepla (např. slunečnímu světlu).

Informace o baterii a nabíjení



Baterie eFOLDi Explorer (MK1.5) byla navržena a vyrobena speciálně pro Explorer (MK1.5). Tato baterie se nesmí používat k jiným účelům, než je uvedeno v této příručce. Jakékoli nesprávné použití nebo demontáž této baterie může vést k jejímu fyzickému a/nebo elektrickému poškození, vnitřnímu a/nebo vnějšímu, na které se nevztahuje záruka. Baterie neobsahuje žádné součásti, které by mohl uživatel opravit nebo vyměnit. Baterie je ve skutečnosti akumulátor, který se skládá z několika lithiových/iontových článků, ale v této příručce je pro zjednodušení označována pouze jako "baterie". Tato baterie se svými vlastnostmi a požadavky na nabíjení liší od klasických a stále poměrně běžných olověných/kyselinových nebo olověných/gelových akumulátorů. K nabíjení nikdy nepoužívejte nabíječku na olověné akumulátory.

 **Abyste zajistili co nejlepší dlouhodobé používání baterie, vždy následující dodržujte bezpečnostní pravidla.**

- S přípojovacím dokem je třeba zacházet opatrně, aby nedošlo k jeho poškození.
- Baterii nabíjejte pouze schválenou nabíječkou.
- Na baterii eFOLDi nikdy nepoužívejte nabíječku olověných akumulátorů.
- Baterii nikdy neumísťujte do blízkosti zdroje tepla, na něj nebo proti němu.
- Zajistěte, aby se žádné kovové části nedotýkaly nebo nezkratovaly svorky baterie nebo nabíječky, konektory, kolíky nebo jiné elektrické vodiče nebo vodivé části.

- Vyhněte se nadměrným fyzickým nárazům a vibracím baterie.
- Nepokoušejte se baterii (baterie) nebo pouzdro (pouzdra) rozebirat, rozřezávat nebo deformovat.
- Neponořujte baterii do žádné kapaliny (ani vody).
- Nekombinujte různé typy baterií.
- Baterii uchovávejte mimo dosah dětí.
- Nepoužívejte upravené nebo poškozené nabíječky.
- Nenechávejte baterii nabíjet déle než 24 hodin.
- Baterii skladujte na chladném, suchém a dobře větraném místě.
- Baterii likvidujte pouze v souladu s místními zákony a předpisy.
- Pokud se baterie nepoužívá často, doporučujeme krátké dobití každé 2 až 3 měsíce.
- Nikdy baterii neskladujte, pokud je výrazně vybitá.

Ukazatel nabití baterie:

Indikátorem nabití baterie je ukazatel napětí. Po zapnutí napájení klíčovým spínačem by měla být úroveň nabití baterie 29 V nebo vyšší, což znamená, že baterie je plně nabitá a eFOLDi tak ujede 22 km.

UPOZORNĚNÍ:

V žádném případě nedovolte, aby se baterie vybila pod 23 V - mohlo by dojít k neopravitelnému poškození nebo zkrácení životnosti baterie.

Montáž baterie do eFOLDi

Pro účinné vyjmutí baterie zkontrolujte, zda je hlavní napájení vypnuté, a k odemčení baterie použijte dodaný klíč. Pomocí rukojeti baterie vytáhněte baterii nahoru a dlaní druhé ruky zatlačte zadní panel dolů a ven.



POZNÁMKA: Před vyjmutím baterie zkontrolujte, zda je odemčena dodaným klíčem. Tipy k prodloužení výkonu a životnosti baterie. Pokud se baterie nepoužívá často, doporučujeme krátké dobití každé 2 až 3 měsíce. Po každém použití je třeba baterii co nejdříve nabít. Nikdy neskladujte výrazně vybitou baterii.

Nabíječka a nabíjení

Bezpečnostní pokyny k použití a manipulaci s nabíječkou

Používejte pouze nabíječku původně dodanou s novým eFOLDi nebo náhradní nabíječku dodanou společností SunTech UK Ltd pro použití s eFOLDi. Použití neschválené nabíječky vede ke ztrátě záruky a může způsobit vážné poškození baterie a/nebo vašeho eFOLDi. Nabíječka by se neměla používat s jinými zařízeními a/nebo pro jiná zařízení, protože na poškození nabíječky a/nebo jiného zařízení způsobené tímto způsobem se nevztahuje naše záruka.

Důrazně doporučujeme umístit nabíječku pouze na tepelně odolných površích a ne na ničem, co by mohlo přispět ke vzniku požáru (např. na autě, dřevěné podlaze, dřevěné, laminátové nebo plastové pracovní desce atd.) - nabíječka i baterie se během běžného nabíjecího cyklu zahřívají.

Nenechávejte baterii nabíjet déle než 24 hodin, protože se tím snižuje její životnost a výkon.

Nabíjení při cestách do zahraničí

Pokud cestujete do zahraničí, lze schválenou nabíječku eFOLDi

používat při jakémkoli síťovém napětí od 100 do 240 V s vhodným cestovním adaptérem.

Použití nabíječky

***Před pořízením náhradního kabelu doporučujeme prohlédnout nabíječku eFOLDi a zjistit, jaký typ zástrčky vyžaduje - bude to buď dvoukolíková "osmička" (IEC60320-1 C7), nebo tříkolíková jako na varné konvici (IEC60320-1 C13).**

Kontrola a údržba



- Před použitím eFOLDi proveďte tyto denní kontroly:

U pneumatik zkontrolujte správné nahuštění a udržujte tlak bez překročení hodnoty P.S.I./BAR/kPa uvedené na každé pneumatice (pozor: přední a zadní pneumatika mohou mít různý tlak). Zkontrolujte také, zda používáte správnou tlakovou stupnici a čísla na pumpě/tlakoměru.

- Týdně provádějte tyto kontroly:

Zkontrolujte brzdy a ujistěte se, že všechny části brzd fungují správně. Před jízdou zkontrolujte, zda že zámek ruční brzdy správně funguje. Zkontrolujte stav upevnění jednotlivých matic, šroubů a vrtů a ujistěte se, že jsou všechny díly řádně zajištěny a nechybí nebo nejsou uvolněné. Zkontrolujte všechny elektrické konektory. Ujistěte se, že jsou pevné a nejsou zkorodované. Servis eFOLDi provádějte pravidelně každý rok.

- Čištění a údržba

Pravidelné čištění eFOLDi pomáhá udržovat jeho vzhled, prodlužuje životnost a zvyšuje jeho hodnotu při dalším prodeji. Kovové a plastové díly lze otřít vlhkým hadříkem s jemným čisticím prostředkem. K leštění použijte měkký hadřík, který nepouští vlákna.

UPOZORNĚNÍ:

Olej a jiná maziva se NESMÍ používat na tyto díly: Brzdové destičky, brzdové lanko, pneumatiky.

Technická specifikace

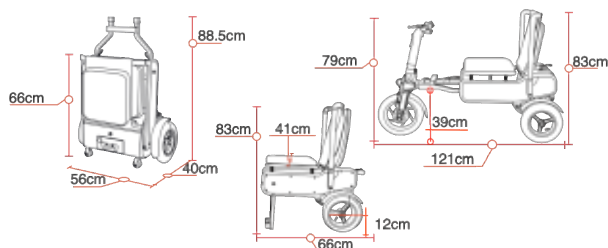

Explorer

Materiál rámu:	Hliníková slitina
Rozměry	
Rozměry balení (D/Š/V)	60 x 47 x 75 cm (24 x 18 x 29.5")
Rozměry ve složeném stavu (D/Š/V):	66 x 56 x 40 cm (26 x 22 x 15.6")
Rozměry v rozloženém stavu (D/Š/V):	121 x 56 x 83 cm (47.6 x 22 x 32.6")
Rozměry sedadla (D/Š/V):	66x 56 x 83 cm (26 x 22 x 32.6")
Výška sedadla:	48.5 cm (19")
Výška opěrky nohou:	22 cm (8.5")
Velikost předního kola:	30 cm (12")
Velikost zadního kola:	25 cm (10")
Světlná výška:	12 cm (4.7")
Hmotnost	
Hmotnost s baterií:	19 kg (42lb)
Hmotnost bez baterie:	17 kg (38lb)
Výkonnost	
Místo použití:	Chodníky, vnitřní prostory a silnice *
Rychlost:	4 mph/8 mph (6 km/h/12 km/h)
Maximální dojezd: Maximální nosnost:	14 mil (22 km)
Maximální nosnost:	120 kg (265 lb)
Maximální sklon:	1:6 sklon (9.5 stupňů)
Poloměr otočení vlevo/vpravo:	102/85 cm (40/33")
Maximální výška obrubníku:	3 cm (1.1")
Vlastnosti komponent	
Motor:	motor v náboji, 240W, 24VDC
Baterie:	24VDC, 12Ah Lithium Ion, 288Wh
Vstup nabíječky:	110-220 VAC, 50/60 Hz
Výstup nabíječky:	29.4V DC 2A
Dojezd na plné nabití:	14 mil (22 km)
Brzda:	Mechanická ruční brzda
Hlavní spínač:	Klíč
Světla:	Přední světlomet, zadní světla, brzdová světla
Počet kol:	3

* Po registraci skútru u britského úřadu DVLA je skútr legální na silnicích ve Velké Británii.

Specifikace-Skútr-Explorer (MK1.5)

Příloha



SunTech UK Ltd

25 Ormside Way, Holmethrope Industrial Estate, Redhill, Surrey,
RH1 2LW



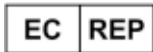







TEL: +44 (0) 2031435168



MedPath GmbH

Mies-van-der-Rohe-Strasse 8, 80807 Munich, Germany

Symbole použité na štítku:

	European CE Marking		Manufacturer
	Authorized representative in the European community		Medical device
	Serial number		Unique Device Identification
	Date of manufacture		Refer to instructions manual
	No trash bin		UK Conformity Assessed



(příslušenství eFOLDi)



SunTech UK Ltd
25 Ormside Way, Redhill,
Surrey, RH1 2LW, UK

**UK
CA**



MedPath GmbH
Mies-van-der-Rohe-Strasse 8
80807 Munich, Germany

CE

Oficiální webová stránka: www.efoldi.com
Servis email: services@efoldi.com
Facebook: www.facebook.com/efoldi.co.uk